

ART FLEECE 210 W FR

PRODUKTBESCHREIBUNG

- » PVC-freie Vliestapete aus Zellstoff und Synthetikfasern
- » eine aufgehellte, weiß-matte Inkjet-Beschichtung liefert hervorragende Druckergebnisse für Fine Art Reproduktionen
- » geeignet für wasserbasierte Tintenstrahldrucksysteme
- » Oberfläche ist glatt
- » schwerentflammbar gemäß den Anforderungen eines Produkts der Baustoffklasse B1 nach der Norm DIN 4102-1. Bitte beachten Sie das Prüfzeugnis.

GEEIGNETE TINTEN

- » Dye- und Pigmenttinten

ANWENDUNGSEMPFEHLUNGEN

- » im Innenbereich
- » individuelles Wanddekor für Ausstellungen wie z.B. bei Messebau und Museen
- » Foto und Kunstreproduktion

VERARBEITUNGSHINWEISE (siehe Anhang)

- » Material sollte auf Raumtemperatur akklimatisiert werden
- » um Fingerabdrücke zu vermeiden, sollten Baumwollhandschuhe getragen werden
- » Untergrund sollte trocken, glatt, fettfrei und saugfähig sein

VORTEILE

- » hohe Farbdichte und Alterungsbeständigkeit, besonders bei Pigmenttinte, die auch für erhöhte Lichtbeständigkeit sorgt
- » exzellente Druckergebnisse
- » schnelle Tintetrocknungszeit
- » hervorragende Untergrundabdeckung und riss-überbrückende Wandbekleidung
- » dimensionsstabil

BESONDERER HINWEIS

- » vor Weiterverarbeitung bzw. Veredelung ist vollständiges Durchtrocknen des Druckes von mind. 24 Std. erforderlich

PRODUCT DESCRIPTION

- » PVC free, non-woven wallpaper made of pulp and synthetic fibers
- » enhanced white-matte inkjet coating provides outstanding printing results for fine art reproduction
- » compatible for water based printing systems
- » surface is smooth
- » the product meets fire classification B1 building material in accordance to Norm DIN 4102-1 "not easily flammable". Please refer to test certificate.

INK COMPATIBILITY

- » Dye and pigment inks

RECOMMENDED APPLICATIONS

- » indoor use
- » individual wall decor for exhibition especially for trade shows and museum
- » photographic and art portrays

PROCESSING AND HANDLING (see appendix)

- » material should be acclimatized to room temperature
- » to avoid fingerprints, it is advisable to wear cotton gloves
- » wall surface should be dry, smooth, grease free and absorbent

ADVANTAGES

- » brilliant color density and greater resistance to color degradation with pigmented inks
- » excellent printing results
- » fast drying
- » very good wall and crack coverage
- » dimensionally stable

PLEASE NOTE

- » before further processing of prints a minimum drying time of 24 hours is required

ART FLEECE 210 W FR

TECHNISCHE DATEN | TECHNICAL DATA

Träger Carrier	BESCHICHTETES VLIES COATED NON-WOVEN		
EIGENSCHAFTEN PROPERTIES	METHODE METHOD	EINHEITEN UNIT	WERT VALUE
Flächengewicht Area weight	DIN EN ISO 536	g/m ²	210 ± 30
Dicke Thickness	DIN EN 20534	µm	280 ± 30
Opazität Opacity	DIN ISO 2471	%	98
Glanz Gloss	DIN EN ISO 2813	60°GE 60°GU	3
Farbmessung Color	CIELAB D50 / 2°	L a* b*	96,4 ± 1,5 1,5 ± 1,0 -2,5 ± 2,5

LAGERBEDINGUNGEN

- » kühl und trocken lagern
- » in Originalverpackung aufbewahren
- » Raumtemperatur von 10–25°C mit 35–65% r.F

MINDESTHALTBARKEIT

- » innerhalb 2 Jahre nach Erhalt

ENTSORGUNG

- » anfallender Gewerbemüll kann unter Berücksichtigung der jeweils gültigen kommunalen Bestimmungen der Entsorgungsbetreiber entsorgt werden.

STORAGE CONDITIONS

- » cool and dry environment
- » original packaging
- » room Temperature 10-25°C with 35–65% r.H

SHELF LIFE

- » within 2 years upon receipt

WASTE DISPOSAL

- » all incurred waste practice must be in compliance with local laws and regulations.

HINWEIS: Die o.a. Daten und Empfehlungen stellen Richtwerte dar und entsprechen dem gegenwärtigen Kenntnisstand. Sie entbinden den Anwender nicht davon, unsere Druckmedien vor deren Einsatz auf ihre Eignung für die vorgesehene Anwendung sowie auf die Kompatibilität mit dem Drucksystem hin zu überprüfen. Wir können keine Haftung für Fehler übernehmen, die sich aus technischen Änderungen bei Druckern und/oder Tinten ergeben. Erläuterung EG Sicherheitsdatenblatt: Bei diesem Produkt können im bestimmungsgemäßen Umgang keinerlei Gefahrstoffe entstehen oder freigesetzt werden. Weder ist das Produkt ein Gefahrgut im Sinne des Verkehrsrechts bzw. Transportrechts, noch enthält es wassergefährdende Stoffe gemäß dem Wasserhaushaltsgesetz. Der entstehende Abfall nach Nutzung oder Verwendung ist entsprechend Kreislaufwirtschaftsgesetz nicht überwachungspflichtig. Daher ist ein Sicherheitsdatenblatt gemäß 91/155 EWG nicht erforderlich.

PLEASE NOTE: The data and recommendations given represent guidelines according to our present state of knowledge. They do not absolve the user from verifying that our print media is suitable for the intended application as well as being compatible with the intended print system. We cannot accept responsibility for problems which occur because of technical changes to printing equipment or ink systems. A Safety Data Sheet according to Commission Directive 91/155 EEC is not required. The product and its contents are not classified as dangerous according to transportation regulations nor does it contain substances hazardous to the Environment under the Water Regulations ACT. The product also promotes the Closed Substance Cycle Waste Management and Ensures Environmentally Compatible Waste Disposal

ART FLEECE 210 W FR

VERARBEITUNGSHINWEISE

UNTERGRUNDVORBEHANDLUNG

Der zu beklebende Untergrund sollte sauber, glatt, trocken, fettfrei, gleichmäßig saug- und tragfähig sein. Tapetenreste und nicht tragfähige Anstriche restlos entfernen. Unebenheiten oder Dübellöcher mit Spachtelmasse schließen. Um eine gleichmäßige Saugfähigkeit des Untergrunds sicher zu stellen, mit lösemittelfreiem Tiefengrund grundieren. Wichtig: Vliestapeten benötigen einen farblich einheitlichen Untergrund. Wir empfehlen deshalb das Auftragen eines pigmentierten Tapetengrundes.

KLEBSTOFF UND VERARBEITUNG

Grundsätzlich sind alle Vliestapetenkleber für die Verwendung mit der Tapete geeignet. Sehr gute Erfahrungen haben wir mit den Klebern „Metylan NP Power Granulat plus“ oder „Metylan Secura“ von Henkel gemacht.

» RÜCKSEITIGER AUFTRAG (BÜRSTE ODER MASCHINE):

Kleister rückseitig gleichmäßig auf die zu verarbeitende Bahn auftragen und die Bahn zusammenlegen. Ohne Weichzeit wird die Bahn lotrecht auf den zu beklebenden Untergrund tapeziert. Eine Moosgummiwalze oder ein Tapezierspachtel sind gute Hilfsmittel um die Bahnen blasenfrei zu tapezieren. So werden die nächsten Bahnen immer auf Stoß zu der vorherigen Bahn verklebt. Der Stoß kann mit einem glatten Nahtroller nachgearbeitet werden.

» WANDKLEBETECHNIK:

Die zu beklebende Fläche wird über die Bahnbreite gleichmäßig eingekleistert. Wichtig ist die erste Bahn lotrecht an die Wand zu bringen damit die folgenden Bahnen gerade verlaufen. Eine Moosgummiwalze oder ein Tapezierspachtel sind gute Hilfsmittel um die Bahnen blasenfrei zu tapezieren. Mit diesen Arbeitsschritten wird jetzt Bahn für Bahn auf Stoß tapeziert. Auch hier kann mit einem glatten Nahtroller nachgearbeitet werden. Ist ein Doppelnachtschnitt erforderlich, sollte mit der Wandklebetechnik gearbeitet werden. Im Überlappungsbereich (3-4cm) sollte ein dünnes Stahllineal unterlegt werden um den Untergrund nicht zu beschädigen. Austretende Kleister auf der Vorderseite, mit einem weichen, leicht feuchten Tuch entfernen, da es sonst zu Flecken und Glanzunterschieden kommen kann. Bitte keine trockenen Tücher verwenden, um Abrieb der Dekorschicht zu vermeiden.

Zugluft und zu starkes Heizen während der Trocknungszeit sind zu vermeiden, da es sonst zu Nahtöffnungen kommen kann. Die optimale Arbeitstemperatur liegt zwischen 18-25°C.

HINWEIS:

Dies sind nur allgemeine Empfehlungen, da Arbeitsbedingungen und Untergrundbeschaffenheit außerhalb unseres Einflusses liegen. Im Zweifelsfall werden ausreichende Eigenversuche empfohlen. Aus diesen Angaben können keine Ansprüche geltend gemacht werden.

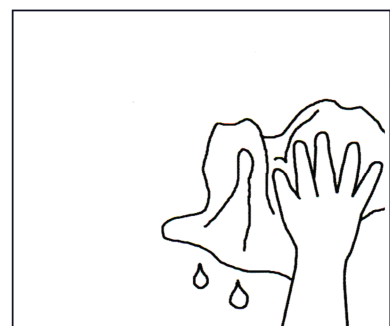
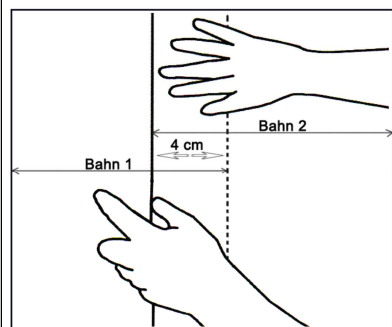
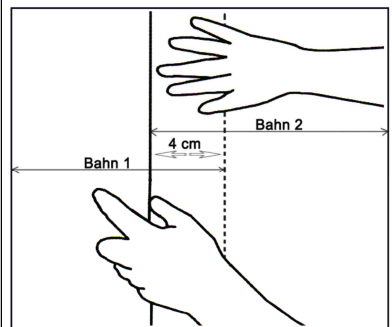
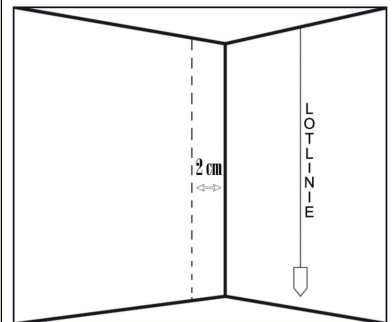
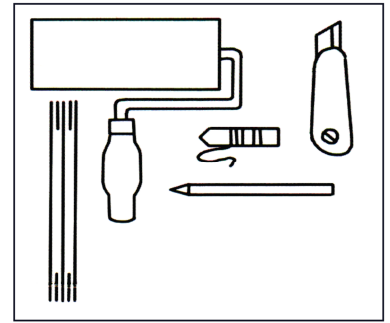

ART FLEECE 210 W FR

APPLICATION GUIDELINES

PRETREATMENT- WALL SURFACE:

The surface to be pasted should be thoroughly clean, smooth, dry, grease free, evenly absorbent and sustainable. Remove completely all residues of old wall coverings and soluble paints. Use fillers to close irregularities or holes. To guarantee an evenly absorbency of wall surface, use a water based primer. Important: Non-woven wallpapers should be fixed onto surfaces of uniform color. We therefore recommend using a tinted primer.

PASTING AND HANGING:

Generally all adhesive which are recommended for Non-woven fleece are suitable. Very good experiences were achieved with Metylan NP power granulate plus and Metylan Secura from Henkel.

» BACK APPLICATION (BRUSH OR MACHINE METHOD):

The paste is evenly applied to the back of the wallpaper and then folded. The wallpaper can then be applied onto the wall surface without delay. A rubber roller or tapestry brush is a suitable tool for application.

» WALL ADHESION TECHNIQUE:

The surface to be glued is pasted evenly over the entire width. It is important that the first strip is vertically plumb so that subsequent lengths are also hung straight and ensuring a good butt joint. Smooth the lengths onto the wall using a tapestry brush. Use a sponge roller to remove bubbles. A seaming roller can be used to work the joint area if required. If a double seam cut is necessary, the wall should be pasted and the sheets should overlap by 3 to 4 cm. A rigid steel ruler should be placed behind the outstanding seams and the with a tapestry knife cut away. Remove any superfluous paste with a clean, damp cloth to prevent stains or gloss reduction to the wallpaper. Do not use dry cloths to remove paste. This will cause abrasion damage to the printed surface.

It is important to avoid excessive heat or draughts when hanging and drying wallpaper. The seam could open. The ideal working temperature is between 18-25°C.

NOTE: These are only general guidelines or recommendations. Working procedures for wall treatment or wallpapering are beyond our control and therefore, we cannot be held liable for claims. If in doubt about adhesion, small tests should be carried out first.

